



JCB VIBROMAX – MATERIEL DE COMPACTAGE ROULEAU MONOCYLINDRE VIBRANT VMI15D/VMI15PD



LARGEUR DE BILLE: 2100mm
 POIDS OPERATIONNEL MAX.: 11300kg / 11600kg
 CLASSIFICATION: VM2 / VM1 – VPM2 / VPM1

FRECHÉ

LOCATION

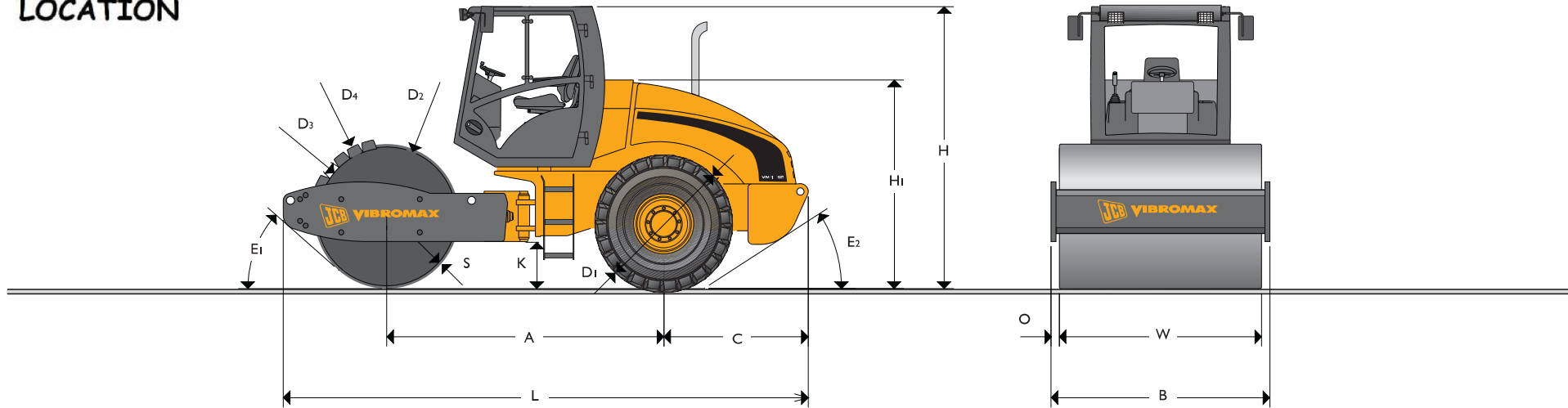

DIMENSIONS

Dimensions en millimètres		
A	Empattement	2846
B	Largeur hors tout	2250
C	Déport arrière à l'essieu	1523
D1	Diamètre de pneumatique	1520
D2	Diamètre de bille (bille lisse)	1500
D3	Diamètre intérieur bille à pieds dameurs	1400
D4	Diamètre extérieur bille à pieds dameurs	1600
H	Hauteur de transport	2935
H1	Hauteur au haut du dossier de siège	2185
K	Garde au sol	447
L	Longueur hors tout	5444
O	Dépassement latéral	75
S	Epaisseur de bille	25
W	Largeur de bille	2100
E1	Angle de dégagement avant	41°
E2	Angle de dégagement arrière	32°

DONNEES OPERATIONNELLES

		VMI15D		VMI15PD	
		1	2	1	2
Poids opérationnel (max.)	kg	11300		11600	
Charge par essieu avant / arrière	kg	6000 / 5300		6300 / 5300	
Charge linéaire en marche à l'avant	kg/cm	28.6			
Etage de vibration		1	2	1	2
Fréquence d'excitateur	Hz	31	36	31	36
Amplitude nominale	mm	1.95	0.9	1.95	0.9
Force centrifuge	kN	261	163	282	176
Force centrifuge / largeur de travail	N/cm	1243	776	1343	838
Profondeur de compactage (max.)	cm	90	70	100	80
Vitesse de travail (avant / arrière) max.	km/h	4.5		4.5	
Vitesse de transfert (avant / arrière) max.	km/h	10.5		10.5	
Angle d'articulation	degrés	± 35		± 35	
Angle d'oscillation	degrés	± 15		± 15	
Rayon de braquage intérieur	m	3.4		3.4	
Pneumatiques		23.1 - 26 / 8 PRAWT		23.1 - 26 / 8 PR Dyna Torque II	
Nombre de pieds dameurs				132	
Hauteur de pied dameur	mm			100	
Aptitude en pente max.	degrés (%)	31 (60)		33 (65)	



JCB VIBROMAX – MATERIEL DE COMPACTAGE ROULEAU MONOCYLINDRE VIBRANT VMI15D/VMI15PD



MOTEUR

Moteur diesel Tier III 4 cylindres, 4 temps, refroidissement liquide, turbocompresseur et refroidissement externe de l'air d'alimentation du turbocompresseur.

Marque		JCB
Modèle		444 TCA
Cylindrée	cm ³	4399
Puissance – DIN 6271	kW (ch)	97 (130)
Régime moteur	tr/mn	2200
Dispositif de démarrage		Moteur électrique
Filtre à air		Cartouche à sec avec cartouche de sécurité
Filtre à carburant		Cartouche
Consommation en carburant (selon conditions d'utilisation)	l/h	21

PROPULSION

Entraînement direct réglable en continu par moteur à cylindrée variable sur l'essieu arrière et sur la bille. Différentiel autobloquant à disques multiples (NO SPIN).

ENTRAINEMENT D'EXCITATEUR

Entraînement direct hydrostatique à commande électrique.

DIRECTION

Direction assistée, articulation centrale à oscillation verticale.

CAPACITES DE SERVICE

Carburant	litres	300
Huile de moteur	litres	14
Huile d'excitateur	litres	3.5
Huile hydraulique	litres	80
Liquide de refroidissement	litres	14

SYSTEME DE FREINAGE

Frein de service: Freinage hydrostatique.

Frein de stationnement: Freins à disques multiples sur essieu arrière et sur entraînement de bille à l'avant à déblocage hydraulique.

Frein d'arrêt d'urgence: Commande électrique des freins à disques multiples sur essieu arrière et sur entraînement de bille à l'avant.

SYSTEME ELECTRIQUE

Tension	V	12
Capacité de batterie	Ah	143
Alternateur	A	maxi. 95

INSTRUMENTATION

Compteur horaire, réserve en carburant, température moteur, pression insuffisante d'huile moteur, courant de charge, indicateur de colmatage du filtre à huile hydraulique et du filtre à air, frein de stationnement, position neutre du levier de marche.



FRECHE
LOCATION
www.freche.fr

JCB SA – Zone d'activités – 3 Rue du Vignolle – 95842 SARCELLES CEDEX, Téléphone : 01 34 29 20 20 – Télécopie : 01 34 29 20 21 – www.jcb.com

Société anonyme au capital de 2142000 € – 785 869 553 RCS PONTOISE